



MARQUE: CANDY
REFERENCE: MiC440VTX
CODiC: 4300467



NOTICE



CANDY

MIC440VTX
MEC440TX

FOURS A MICRO-ONDES
MANUEL D INSTRUCTIONS

FR

MIKROVLNNÁ TROUBA
NÁVOD K OBSLUZE

CZ

MIKROAALTOUUNI
OHJEKÄSIKIRJA

FI

Four à micro-ondes

MANUEL D'INSTRUCTIONS

MODELE: MIC440VTX MEC440TX

Avant d'utiliser le four à micro-ondes lire attentivement ces instructions et les conserver précieusement.

Si vous suivez les instructions décrites ci-après, votre four vous garantira un service excellent pendant de longues années.

CONSERVER CES INSTRUCTIONS AVEC SOIN

PRECAUTIONS AFIN D'ÉVITER D'ÉVENTUELLES EXPOSITIONS EXCESSIVES À L'ÉNERGIE DES MICRO-ONDES.

(a) Ne jamais faire fonctionner le four avec la porte ouverte, ceci pourrait provoquer une exposition dangereuse à l'énergie du micro-onde. Important: ne pas forcer ou rompre les fermetures de sécurité.

(b) Ne positionner aucun objet entre la partie antérieure du four et la porte, ne pas laisser s'accumuler des résidus de graisses ou de détergents sur les surfaces des joints d'étanchéité.

(c) ATTENTION: si la porte ou le joint sont endommagés, le four ne doit pas être utilisé tant que n'est pas effectuée la réparation par un personnel compétent.

INDEX

Si l'appareil n'est pas bien nettoyé, la surface externe peut être endommagée et donc réduire la durée de l'appareil ou encore l'exposer à des situations dangereuses.

Spécificités techniques

Modèles	MIC440VTX/MEC440TX
Tension standard de l'appareil	230V~50Hz
Puissance nominale en entrée (Microonde)	1650 W
Puissance nominale en sortie (Microonde)	900 W
Puissance nominale en entrée (Grill)	1750 W
Puissance d'entrée nominale (Convection)	1750 W
Capacité volumétrique du four	44 L
Diamètre du plat tournant	Ø 360 mm
Dimensions externes	595 x 568 x 454 mm
Poids net	Circa 36 kg

AVERTISSEMENTS IMPORTANTS POUR VOTRE SECURITE ATTENTION

Afin de diminuer le risque d'incendie, court-circuit, dommages aux personnes ou exposition excessive à l'énergie des micro-ondes durant l'utilisation de l'appareil, nous vous conseillons de suivre les précautions de base suivantes:

- 1.Attention: Liquides ou autres aliments ne doivent pas être réchauffés dans des flacons fermés hermétiquement car ils sont susceptibles d'exploser.
- 2.Attention: il est dangereux pour tout personnel non spécialisé de démonter la couverture de protection prévue pour garantir la protection contre l'exposition à l'énergie à micro-ondes.
- 3.Attention: Ne permettez l'utilisation du four à des enfants qu'après leur avoir donné les instructions appropriées pour une correcte utilisation et les avoir mis en garde contre les risques encourus en cas d'une utilisation inappropriée.
- 4.Attention: Quand le four est utilisé en mode combiné, les enfants ne peuvent l'utiliser qu'en présence d'un adulte ceci en raison de la température émise (seulement pour le modèle avec grill)
5. Utilisez seulement des ustensiles appropriés pour l'utilisation du four à micro-ondes.
6. Le four doit être nettoyé régulièrement , tout dépôt d'aliment doit être éliminé.
7. Lire et suivre les données spécifiques "Précautions afin d'éviter d'éventuelles expositions excessives à l'énergie à micro-ondes ".
8. Quand vous réchauffez des aliments en récipients de plastique ou en carton, contrôler le four en raison du risque d'incendie.

9. Si vous constatez la présence de fumée, éteindre ou débrancher la prise de courant et laisser la porte du four fermée afin d'étouffer toutes flammes éventuelles.
10. Ne pas cuire de façon excessive les aliments.
11. Ne jamais utiliser la cavité du four comme récipient. Ne pas laisser des produits comme du pain, des biscuits à l'intérieur du four.
12. Retirer les fermetures en métal ou poignées métalliques des récipients de métal ou de carton avant de les mettre dans le four.
13. Installer et positionner le four selon les instructions fournies pour l'installation.
14. Les oeufs durs ou avec leur coquille ne doivent être réchauffés dans le four à micro-ondes parce qu'ils sont susceptibles de provoquer une explosion même une fois la cuisson terminée.
15. Utiliser cet appareil seulement selon l'usage indiqué par le présent manuel d'instructions. Ne jamais utiliser de produits ou vapeurs corrosives dans cet appareil électroménager. Ce four est spécifiquement conçu pour réchauffer. Il n'est pas étudié pour des utilisations industrielles ou en laboratoire.
16. Si le fil d'alimentation fourni est endommagé, il doit être substitué par le fabricant, par son service d'entretien ou par une personne qualifiée ceci afin de prévenir toutes situations dangereuses.
17. Ne jamais stocker ou utiliser cet appareil à l'extérieur.
18. Ne pas utiliser ce four à proximité d'eau, dans un évier humide ou près d'une piscine.
19. La température des surfaces accessibles pourrait être élevée durant le fonctionnement du four. Tenir le fil d'alimentation loin de toute source de chaleur et en aucun cas ne jamais couvrir le four.
20. Ne jamais laisser le fil d'alimentation suspendu sur le bord d'une table ou d'un plan de travail.

21. La non observation des conditions normales d'entretien pourrait endommager les surfaces, causer une réduction de la durée de vie de l'appareil mais aussi provoquer des situations dangereuses.
22. Le contenu de biberons ou les flacons d'aliments pour bébés doivent être mélangés ou agités et la température de ces derniers doit être contrôlée afin d'éviter toutes brûlures.
23. Le réchauffement à micro-ondes de boissons peut provoquer un processus d'ébullition retardée, par conséquent, faire attention quand vous manipulez le flacon.
24. Cet appareil n'est pas destiné à être utilisé par des personnes (y compris les enfants) dont les capacités physiques, sensorielles ou mentales sont réduites, ou ayant un manque d'expérience et de connaissances, à moins qu'elles n'aient été formées à l'utilisation de l'appareil, par une personne responsable de leur sécurité.
25. Les enfants doivent être surveillés pour s'assurer qu'ils ne jouent pas avec l'appareil.
26. Le four micro-onde ne doit pas être placé à l'intérieur des compartiments prévus au stockage de la nourriture, sauf s'ils sont recommandés par le fabricant.
27. L'appareil n'est pas destiné à fonctionner avec un minuteur externe ou un système de contrôle externe.
28. Avertissement: il convient de débrancher l'appareil pour changer l'ampoule afin d'éviter la possibilité d'une électrocution.
29. Les parties accessibles peuvent devenir chaudes pendant l'utilisation. Les jeunes enfants doivent être tenu à l'écart.
30. Le tiroir de rangement peut devenir chaud.
31. Ne pas utiliser de produit de nettoyage abrasif et un racloir métallique pour nettoyer la porte verre du micro-onde qui peuvent rayer la surface et briser la verre.
32. Pendant l'utilisation l'appareil devient chaud. Faites attention à éviter de toucher les éléments chauds à l'intérieur du micro-onde.
33. Utilisez seulement la température recommandée pour le four (pour les fours équiper d'une sonde de température).

34. Positionner la partie arrière du micro-ondes contre un mur.

35. Cet appareil peut être utilisé par des enfants de l'âge de 8 ans et plus et les personnes à capacités physiques, sensorielles ou mentales réduites ou qui n'ont pas d'expérience et des connaissances en rapport, si elles ont été supervisées et formées sur l'utilisation de cet appareil en toute sécurité et qu'elles ont compris les risques possibles. Les enfants ne doivent pas jouer avec l'appareil. Le nettoyage et l'entretien par l'utilisateur ne doit pas être effectués par les enfants sans surveillance.

36. Gardez l'appareil et son cordon d'alimentation hors de la portée des enfants de moins de 8 ans.

37. En cas de dégagement de fumée, éteignez ou débranchez l'appareil et gardez la porte fermée afin d'étouffer les flammes

38. Cet appareil est conçu pour usages domestiques et d'autres usages analogues tels que:

- les zones de cuisine du personnel dans les magasins, bureaux et autres environnements de travail;
- par les clients dans les hôtels, motels et autres environnements de résidence;
- les fermes;
- les environnements de chambre d'hôte.

39. AVERTISSEMENT: L'appareil et ses accessoires se chauffent pendant le fonctionnement. Il faut veiller à éviter de toucher les pièces chauffantes. Les enfants de moins de 8 ans doivent être tenus à l'écart ou surveillés en permanence.

40. Le four à micro-ondes doit être utilisé avec la porte décorative ouverte. (Pour les fours avec une porte décorative.)

41. Il est interdit d'utiliser le nettoyeur à vapeur.

42. La surface du tiroir de rangement peut être chaude.

43. N'utilisez pas de produits nettoyants abrasifs ou de grattoirs métalliques pour nettoyer la vitre de la porte du four car ils peuvent rayer la surface, ce qui peut briser la vitre.

LISEZ ATTENTIVEMENT ET CONSERVEZ POUR RÉFÉRENCE ULTÉRIEURE

Instructions pour diminuer le risque de dommages aux personnes

Installation de la prise de terre

DANGER

Danger de décharge électrique

Toucher certains composants internes peut provoquer d'importants dommages aux personnes ou la mort. Ne jamais démonter l'appareil.

ATTENTION

Danger de décharge électrique Une utilisation incorrecte de la prise de terre peut provoquer une décharge électrique. Ne pas connecter au réseau électrique tant que l'appareil n'est pas correctement installé avec l'installation d'une prise de terre.

Pour diminuer le risque de dommages aux personnes
Connexion de la mise à terre

NETTOYAGE

S'assurer que le four est débranché du réseau électrique.

1. Après utilisation, nettoyer les surfaces internes du four avec un chiffon légèrement humide.
2. Nettoyer correctement les accessoires avec de l'eau savonneuse.
3. Le cadre de la porte, le joint d'étanchéité et les parties connexes doivent être nettoyés si besoin, avec de l'eau savonneuse. Cet appareil électroménager doit être relié à la prise de terre. En cas de court-circuit électrique, la terre diminue le risque de décharge électrique fournissant une voie de sortie au courant électrique. Cet appareil est fourni avec un fil d'alimentation doté d'un fil de terre et d'une fiche de branchement avec terre. La fiche doit être insérée dans une prise de courant correctement installée et donc dotée

d'une liaison avec la terre. Contactez un électricien qualifié au cas où vous ne comprenez pas correctement les instructions pour la mise à terre ou au cas où vous avez un doute sur l'exactitude de la connexion à la terre de l'appareil . Au cas où il est nécessaire d'utiliser une rallonge, utiliser uniquement une rallonge à trois sorties comprenant une fiche bipolaire avec cannelure pour la mise à terre ainsi que 2 contacts pour la mise à terre. Une fiche bipolaire munie d'un contact pour la terre est appropriée pour la prise du four.

Le fil électrique fourni avec l'appareil est délibérément court afin de diminuer la possibilité de trébucher ou de l'arracher de la prise, risques possibles avec un fil plus long:

- 1) La tension nominale indiquée sur le fil ou sur la rallonge devraient être au moins équivalents à la tension nominale de l'appareil.
- 2) La rallonge doit être un fil à trois sorties avec mise à terre.
- 3) Le fil long doit être mis de façon à ne pas pendre du plan de travail ou de la table, doit être éloigné de la portée des enfants qui pourraient le tirer ou trébucher de façon impromptue.

USTENSILES

ATTENTION

Risque de dommages aux personnes

Il est dangereux d'effectuer, sans une compétence spécifique, des réparations ou opérations d'entretien prévoyant le démontage du couvercle prévu pour garantir la protection à l'exposition de l'énergie à micro-ondes.

Se référer aux instructions du paragraphe "Matériaux qui peuvent être utilisés dans le four à micro-ondes ou qui doivent être évités dans le four à micro-ondes." Certains ustensiles non métalliques peuvent être non appropriés pour l'utilisation du four à micro-ondes.

En cas de doute, il est possible d'essayer l'ustensile en question suivant la procédure suivante.

Test des ustensiles:

1. Remplir un récipient spécial pour micro-ondes avec une tasse d'eau froide (250ml) et y mettre l'ustensile en question.
2. Cuire à température maximale durant 1 minute.
3. Toucher avec précaution l'ustensile. Si l'ustensile vide est chaud, ne pas l'utiliser pour la cuisson à micro-ondes.
4. Ne jamais dépasser le temps de cuisson d'une minute.

Matériaux qui peuvent être utilisés dans le four à micro-ondes

Pellicule en aluminium	Seulement comme protection. De petits morceaux lisses peuvent être utilisés pour couvrir des parties fines de viande ou volaille afin d'éviter une cuisson excessive. Il peut se former un arc si la pellicule est trop près de la paroi du four. La pellicule doit être positionnée à une distance minimum de 1 pouce (2,5 cm) des parois du four.
Récipients en terre cuite	Suivre les instructions du producteur. Le fonds du récipient en terre cuite doit être positionné à au moins 3/16 de pouce (5mm) au dessous du plat tournant. Une utilisation incorrecte pourrait provoquer la rupture du plat tournant.
Assiettes de table	Seulement celles appropriées pour l'utilisation dans un four à micro-ondes. Suivre les instructions du producteur. Ne pas utiliser des plats cassés ou ébréchés.
Flacons en verre	Oter toujours le couvercle. Utiliser seulement pour réchauffer les aliments jusqu'à tant qu'ils soient chauds. Certains récipients en verre ne sont pas résistants à la chaleur et pourraient donc se casser.
Produits en verre	Utiliser seulement des produits en verre résistants à la chaleur et appropriés pour l'utilisation au four. S'assurer qu'ils ne comportent pas des bords en métal. Ne pas utiliser des plats cassés ou ébréchés.
Sachets pour la cuisson au four	Suivre les instructions du producteur. Ne pas fermer avec des fermetures métalliques. Faire des entailles pour laisser s'échapper la vapeur.
Tasses et plats en plastique	Cuire ou réchauffer pour des temps très courts. Ne pas s'éloigner du four durant la cuisson.

Serviettes en papier	Utiliser pour couvrir les aliments pendant le réchauffement afin d'absorber la graisse éventuelle. Utiliser et contrôler seulement pour des temps de cuisson brefs.
Papier sulfurisé	Utiliser comme couverture pour prévenir éclaboussures ou pour couvrir la vapeur .
Plastique	Seulement plastique appropriée pour le four à micro-ondes. Suivre les instructions du producteur. Doit être indiquée "compatible pour micro-ondes". Certains récipients en plastique ramollissent quand les aliments réchauffent. Les sacs et sachets pour la cuisson et sacs en plastique fermés hermétiquement doivent être troués comme indiqué sur l'emballage même
Pellicule transparente	Seulement celle appropriée pour l'utilisation au four à micro-ondes. L'utiliser pour couvrir les aliments durant la cuisson afin de maintenir l'humidité. S'assurer que la pellicule transparente n'entre pas en contact avec les aliments.
Thermomètres	Seuls ceux appropriés pour l'utilisation des fours à micro-ondes (thermomètres pour viandes et gâteaux).
Papier oléagineux	Utiliser pour couvrir les aliments et prévenir les débordements et maintenir l'humidité. .

Matériaux à éviter dans les fours à micro-ondes

Barquettes en aluminium	Peut provoquer la formation d'un arc. Transvaser les aliments dans des plats appropriés pour l'utilisation en fours à micro-ondes.
Récipients pour aliments en carton avec poignée en métal	Peut provoquer la formation d'un arc. Transvaser les aliments dans des plats appropriés pour l'utilisation au four à micro-ondes..
Ustensiles en métal	Le métal protège les aliments de l'énergie à micro-ondes. Le métal peut provoquer la formation d'un arc .
Fermetures en métal	Peut provoquer la formation d'un arc et pourrait causer un incendie à l'intérieur du four.
Sachets en papier	Pourrait provoquer un incendie à l'intérieur du four.
Récipients en polystyrène ou polyuréthane	Les récipients pourraient fondre ou contaminer le liquide contenu lorsqu'ils sont exposés à de hautes températures.
Bois	Le bois sèche quand est utilisé dans les fours à micro-ondes et pourrait casser ou se fendre.

INSTALLER VOTRE FOUR

Noms des composants et des accessoires du four.

Extraire le four de l'emballage ainsi que les accessoires qui se trouvent à l'intérieur du four.:

1 Plateau tournant en émail

1 Manuel d'instructions

1 axe de fixation pour le plateau tournant

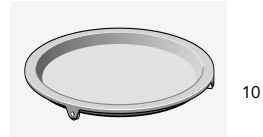
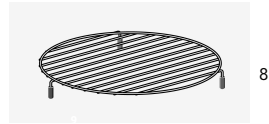
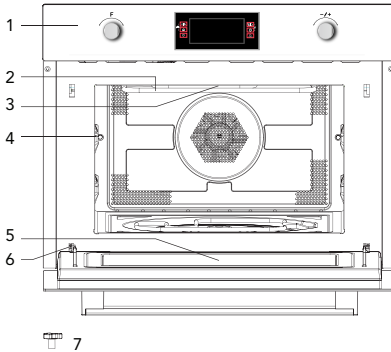

1. Panneau de commandes
2. Gril
3. Ampoule
4. Niveau
5. Porte en verre
6. Charnières
7. Axe du plateau tournant

8. Support gril court
9. Support gril haut
10. Plat récolte sauce

Installation du plat tournant

Partie inférieure

Plateau tournant —
en émail

Axe du plateau
tournant

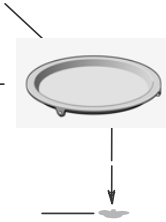

- Ne jamais positionner le plateau en émail à l'envers. Le plat en verre ne doit jamais être bloqué.
- Le plateau tournant en émail doit toujours être utilisés pendant la cuisson sur son axe.
- Les aliments et récipients doivent toujours être positionnés sur le plateau en émail durant la cuisson.
- Si le plat tournant en émail devaient se fissurer ou se casser, contacter le centre d'assistance le plus proche.

Informations importantes sur l'installation

- Cet appareil N'EST PAS prévu pour un usage commercial .
- Veuillez respecter les instructions d'installation fournis et notez qu'il est conseillé que cet appareil soit installé par une technicien qualifié.
- L'appareil est fourni avec une prise et ne doit être branché à une prise terre correctement installée.
- Seul un électricien qualifié peut installer la prise et connecter les câbles. Si la prise n'est pas accessible suite à l'installation, un appareil de déconnexion multipolaire doit être présent à côté de l'installation avec une distance d'isolation d'au moins 3mm.
- Ne pas utiliser d'adaptateurs, de multiprises ni de rallonge. Un excès de charge peut entraîner un risque d'incendie

La surface accessible pourrait être chaude durant le fonctionnement.



Encastrement

- Attention! Ne pas démonter l'appareil. Toucher les composants internes de cet appareil peut causer des dommages graves ou la mort.
- Positionner le micro-onde sur une surface plane.
- Vérifier qu'il y a suffisamment d'aération pour ventiler le four micro-onde. Au fond et sur les côtes, laisser au moins 10cm de vide.
- Ne pas couvrir les aérations de l'appareil.
- Les pieds ajustables ne devront pas être enlevés.
- Ne pas placer le micro-onde proche d'une source de chaleur.
- Les appareils de transmission et d'émission tel que les radios et les télévisions peut affecter l'utilisation du four micro-onde.

Dimensions d'encastrement

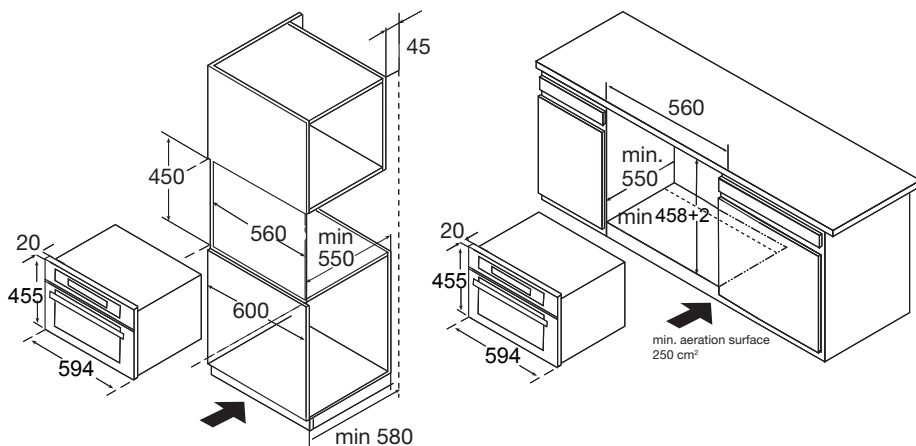

Superficie minimum requise pour la ventilation 250 cm²

Note: Il devra avoir un espace au dessus du four.

Encastrement

- Ne pas tenir ou transporter l'appareil par la poignée de la porte. La poignée de la porte ne peut pas supporter le poids de l'appareil et elle pourrait se casser
1. Poussez avec précaution le micro-onde dans la niche d'encastrement, vérifiez qu'il soit bien centré.
 2. Ouvrez la porte et fixer le micro-onde avec les vis fournis.

Installation du plateau tournant

1. Contrôle de la position de l'axe.

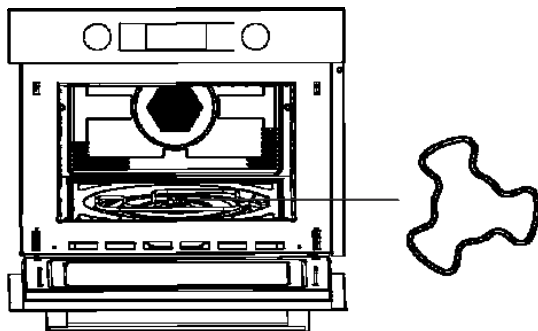

2. Ajustement de l'angle du plateau.

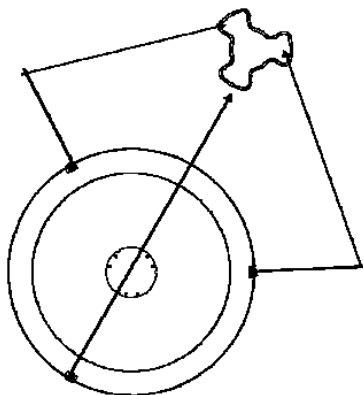

3. Mettre le plateau sur l'axe et ajuster doucement.

Fonctionnement

Bandeau de commande et caractéristiques

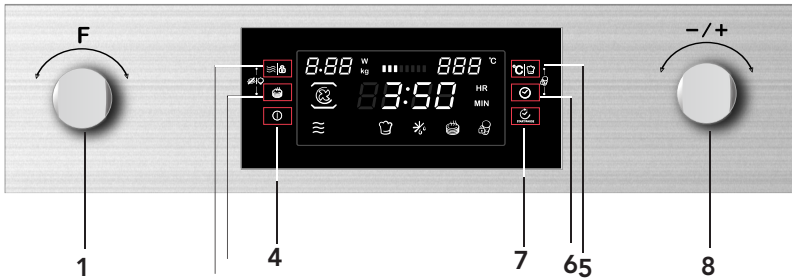



- 1) Manettes des fonctions
- 2) Bouton de Puissance/Poid
- 3) Bouton de préchauffage rapide
- 4) Bouton On/Off
- 5) Bouton de
Temperature/Automenue
- 6) Bouton de l'heure
- 7) Bouton Start/Pause
- 8) Manette de sélection

Instructions d'utilisation

Ce four micro-onde utilise un contrôle électronique moderne pour ajouter les paramètres de cuisson pour mieux répondre à vos besoins de cuisson.



1. Réglage de l'horloge

Branchez le four micro-onde, l'écran va afficher "0:00" et le four va sonner une fois.







- 1) Tourner la manette  pour mettre la bonne heure (between 00:00 and 23h59)
- 2) Après avoir mis la bonne heure, appuyer sur "". L'heure est réglée.

Notes: 1) si vous voulez changer l'heure, vous devez appuyer et maintenir "" pendant 3 secondes. L'heure actuelle va disparaître and ensuite the l'heure va clignoter.

Tourner la manette  pour mettre la nouvelle heure et appuyer sur "" pour confirmer la manipulation.

- 2) Si vous ne voulez pas voir l'heure sur l'écran, appuyer sur "" brièvement. L'heure va disparaître. Appuyer sur "" à nouveau, l'heure va réapparaître l'écran du programmeur.

2. Cuisson au micro-onde

- 1) Appuyez sur "" pour mettre en fonctionnement l'appareil. "01:00" est affichée sur le programmeur and les icones du micro-onde apparaissent. S'il n'y a pas de manipulation pendant 10s, la puissance indiquée sera automatiquement confirmée.
- 2) Tournez la manette  pour sélectionner le temps de cuisson. Le temps maximum de cuisson dépend de la puissance sélectionnée. Quand la puissance est de 900W, le temp maximun est de 30 minutes et pour les autres puissance il est de 90 minutes.
- 3) Appuyez sur "|" pour ajuster la puissance du micro-onde.
- 4) Tourner la manette  pour sélectionner la puissance du micro-onde (entre 100W et 900W)
- 5) Appuyez sur "" pour démarrer la cuisson.

NOTE: les palliers d'ajustement du temps sont les suivants :

0---1 min	:	1 seconde
1---5 min	:	10 secondes
5---15 min	:	30 secondes
15---60 min	:	1 minute
60 min	:	5 minutes





Tableau de puissance du micro-onde











Puissance	100%	80%	50%	30%	10%
Programmeur	900 W	700 W	450 W	300 W	100 W

Vous pouvez voir dans le tableau ci-dessous les puissances que vous pouvez utiliser en fonction des aliments.







Puissance	Aliments
900 W	- Ebullition de l'eau, - Cuisson du poulet, poissons et légumes
700 W	- Réchauffage - Cuisson des champignons, et crustacées - Cuisson des pâtes contenant des oeufs et du fromage
450 W	- Cuisson du riz, soupe
300 W	- Décongélation - Chocolat et beurre fondu
100 W	- Décongélation d'aliments fragiles - Décongélation d'aliments auw formesirregulaires - Ramollir les glaces

Fonctions



Fonctions		Mode		
	Microonde		Microonde	Microonde Utilisez les fonctions du micro- onde pour cuire et réchauffer les légumes, pomme de terre, riz, poissons et viandes.
	Four		Chaleur tournante	Chaleur tournante Avec la châleur tournante vous pouvez préparer les plats comme votre four traditionnel. Le micro- onde n'est pas activé. Nous vous conseillons de préchauffer le four avant de mettre le plat à l'intérieur du four .
			Gril ventilé	Gril ventilé Utiliser cette fonction pour gratiner et dorer les plats.
			Gril	Gril Le gril est très apprécié pour préparer le spièces de viandes et les poissons.

Fonction		Mode		
	Four		Chaleur tournant + résistance de sol	Utilisez cette fonction pour rotir les grosses pièces de viandes, pizzas...
			Double grille de cuisson	Utilisez cette fonction pour rotir les grosses pièces de viandes, pizzas...
	Combiné		Chaleur tournante	Micro-onde + Chaleur tournante Utilisez cette fonction pour rôtir rapidement.
			Gril avec chaleur tournante	Micro-onde + Gril avec chaleur tournante
			Gril	Micro-onde + Gril Utilisez cette fonction pour cuire et dorer rapidement les plats (gratin). Le micro-onde et le gril sont activés en même temps. Les ondes cuisent et le gril dorent les plats.
			Chaleur tournante + résistance de sol	Utilisez cette fonction pour rôtir les grosse pièces de viandes, pizza...
	Double grille de cuisson	Utilisez cette fonction pour rotir les grosses pièces de viandes, pizzas...		
	Programmes automatiques		P01 - P13	Programmes de cuisson automatiques
	Décongélation		d01 + d02	Décongélation







3. Cuisson au gril

- Appuyez sur " " pour activer les fonctions du micro-onde.
- Tournez " " pour sélectionner les modes de cuisson.
- Tournez " " pour sélectionner le mode gril. La puissance de gril par défaut est le 3ème niveau. L'indicateur " " s'allume quand le gril est sélectionné.
- Appuyez "  " pour sélectionner la puissance du gril.
- Tournez " " pour sélectionner le niveau 3 (Max), niveau 2 ou niveau 1 (Min)



Appuyez " " pour sélectionner le mode du temps de cuisson. Le temps par défaut est de 10 minutes.

- 6) Tournez " " pour sélectionner le temps du gril. Le temp max est de 90 minutes.
- 7) Appuyez " " pour lancer la cuisson.



4. Cuisson par convection

- 1) Appuyez sur " " pour activer les fonctions du micro-onde.
 - 2) Tournez " " pour sélectionner les modes de cuisson .
 - 3) Tournez " " pour sélectionner le mode combiné. L'indicateur " " s'allument.
- La température prédéfinie est 180°C.
- 4) Appuyez " " pour sélectionner le mode température.
 - 5) Tournez " " pour sélectionner la température. La température est entre 50 et 230°C.

Appuyez " " pour sélectionner le mode du temps de cuisson. Le temps par défaut est 10 min.



- 6) Tournez " " pour sélectionner le temps de cuisson. Le temps max est 5 heures.
- 7) Appuyez " " pour lancer la cuisson.

5. Cuisson avec le gril et la chaleur tournante

- 1) Appuyer sur " " pour activer les fonctions du micro-onde.
- 2) Tournez " " pour sélectionner les modes de cuisson .
- 3) Tournez " " pour sélectionner le mode gril avec chaleur tournante.



La température par défaut est 180°C.

L'indicateur " " s'allume quand le mode est sélectionné.









- 4) Appuyez " " pour sélectionner le mode température.
- 5) Tournez " " pour sélectionner une température entre 100°C et 230°C.

Les températures sont: 100, 105, 110, 115, 120, 125, 130, 135, 140, 145, 150, 155, 160, 165, 170, 175, 180, 185, 190, 195, 200, 205, 210, 215, 220, 225 et 230.







Appuyez " " pour sélectionner le mode du temps de cuisson. Le temps par défaut est 10 min.

- 6) Tournez " " pour sélectionner le temps de cuisson. Le temps max est 5 heures.
- 7) Appuyez " " pour lancer la cuisson.







6. Cuisson Chaleur tournante + résistance de sol





- 1) Appuyer " " pour activer les fonctions du micro-onde.
- 2) Tournez " " pour sélectionner les modes de cuisson.
- 3) Tournez la manette " " pour sélectionner le mode Chaleur tournante+résistance de sol
La température par défaut est 180°C..
L'indicateur " " s'allume quand le mode est sélectionné.
- 4) Appuyez " " pour sélectionner le mode température.
- 5) Tournez " " pour sélectionner une température entre 100°C et 230°C.
Les températures sont: 100, 105, 110, 115, 120, 125, 130, 135, 140, 145, 150, 155, 160, 165, 170, 175, 180, 185, 190, 195, 200, 205, 210, 215, 220, 225 et 230.
Appuyez " " pour sélectionner le mode du temps de cuisson. Le temps par défaut est 10 min.
- 6) Tournez " " sélectionner le temps de cuisson. Le temps max est 5 heures.
- 7) Appuyez " " pour lancer la cuisson.

7. Double grille de cuisson













- 1) Tourner  bouton pour activer la fonction micro-ondes.
- 2) Tourner  pour sélectionner le mode cuisson.
- 3) Tourner  pour sélectionner le mode grill.  Témoin s'allume lorsque la fonction de grill est sélectionnée
- 4) Appuyer sur  pour sélectionner le mode de réglage de temps. La durée par défaut est de 10 minutes.
- 5) Tourner  pour sélectionner le temps de cuisson du grill double. La durée maximale est de 90 minutes.
- 6) Appuyer sur  bouton pour démarrer la cuisson.

8. Cuisson avec le micro-onde et le grill











- 1) Appuyez sur " " pour activer les fonctions du micro-onde.
- 2) Tourner " " pour sélectionner le mode de cuisson. L'indicateur " " s'allument.
- 3) Tournez " " Pour sélectionner pour le mode micro-onde et grill. Le niveau de puissance par défaut est 3.
L'indicateur " " s'allume quand le grill est sélectionné.
- 4) Appuyez " " pour sélectionner le mode température.
- 5) Tournez " " pour sélectionner la puissance.

- 6) Appuyez "  " pour sélectionner la puissance. La puissance par défaut est 300W.
- 7) Tournez "  " pour sélectionner 700W, 450W, 300W et 100W.
- 8) Appuyez "  " pour sélectionner le mode du temps de cuisson. Le temps par défaut est 10 min.
- 9) Tournez "  " pour sélectionner le temps de cuisson. Le temps max est 90 min.
- 10) Appuyez "  " pour lancer la cuisson.

9. Cuisson avec le micro-onde et la convection

- 1) Appuyez "  " pour activer les fonctions du micro-onde.
- 2) Tournez "  " Pour sélectionne le mode de cuisson. Les indicateurs "  " s'allument.
- 3) Tournez "  " pour sélectionner le mode convection.
La température par défaut est 180°C. L'indicateur "  " s'allume.
- 4) Appuyez "  " pour sélectionner le mode température.
- 5) Tournez "  " pour sélectionner la température comprise entre 50 et 230°C.
- 6) Appuyez "  " pour sélectionner la puissance. La puissance par défaut est 300W.
- 7) Tournez "  " pour sélectionner 700W, 450W, 300W et 100W.
- 8) Appuyez "  " pour sélectionner le mode du temps de cuisson. Le temps par défaut est 10 min.
- 9) Tournez "  " pour sélectionner le temps de cuisson. Le temps max est 90 min.
- 10) Appuyez "  " pour lancer la cuisson.

10. Cuisson avec le micro-onde et le gril ventilé



- 1) Appuyez "  " pour activer les fonctions du micro-onde.
- 2) Tournez "  " Pour sélectionner le mode de cuisson. Les indicateurs "  " s'allument.
- 3) Tournez "  " pour sélectionner le mode. La température par défaut est 180°C.
L'indicateur "  " s'allume quand la fonction est sélectionnée.
- 4) Appuyez "  " pour sélectionner le mode température.
- 5) Tournez "  " pour sélectionner la température comprise entre 100 et 230°C.
- 6) Appuyez "  " pour sélectionner la puissance. La puissance par défaut est 300W.
- 7) Tournez "  " pour sélectionner 700W, 450W, 300W et 100W.
- 8) Appuyez "  " pour sélectionner le mode du temps de cuisson. Le temps par défaut est 10 min.



9) Tournez "  " pour sélectionner le temps de cuisson. Le temps max est 90 min.

10) Appuyez "  " pour lancer la cuisson.

11. Cuisson avec le micro-onde, la résistance de sol et la convection

1) Appuyez "  " pour activer les fonctions du micro-onde.

2) Tournez "  " Pour sélectionner le mode de cuisson. Les indicateurs "  " s'allument.

3) Appuyez "  " per selezionare la modalità di cottura a convezione. La température par défaut 180°C. L'indicateur "  " s'allume quand la fonction est sélectionnée.

4) Appuyez "  " pour sélectionner le mode température.

5) Tournez "  " pour sélectionner la température comprise entre 100 et 230°C.

6) Appuyez "  " pour sélectionner la puissance. La puissance par défaut est 300W.

7) Tournez "  " pour sélectionner 700W, 450W, 300W et 100W.



8) Appuyez "  " pour sélectionner le mode du temps de cuisson. Le temps par défaut est 10 min.



9) Tournez "  " pour sélectionner le temps de cuisson. Le temps max est 90 min.

10) Appuyez "  " pour lancer la cuisson.

12. Micro-ondes + Double grille de cuisson

1) Appuyer sur  bouton pour activer la fonction micro-ondes.

2) Appuyer  pour sélectionner le mode de combinaison.  Le bouton s'allume.

3) Tourner  pour sélectionner le mode.  Témoin s'allume lorsque la fonction de grill est sélectionnée.

4) Appuyer sur  pour sélectionner la puissance. La puissance de défaut est de 300W.

5) Tourner  pour sélectionner 700 W, 450 W, 300 W et 100W.



6) Appuyer sur  pour sélectionner le mode de réglage de temps. La durée par défaut est de 10 minutes.

7) Appuyer sur  pour sélectionner le temps de cuisson. La durée maximale est de 90 minutes.





8) Appuyer sur  bouton pour démarrer la cuisson.

13. Cuisson automatique

Il y a 15 programmes de cuisson automatiques. Vous avez seulement à choisir le programme and sélectionner le poids. La puissance, le temps et la température sont sélectionnés automatiquement.

- 1) Appuyez " " pour activer les fonctions du micro-onde.
- 2) Tournez " " pour sélectionner le mode de cuisson. L'indicateur " " s'allume quand le programme est sélectionné.

Le temps, le poids, le premier numéro du programme sont visibles sur le programmateur.





- 3) Appuyez " " pour sélectionner le menus auto "P01", "P02" "P13".
- 4) Appuyez le bouton " ".
- 5) Tournez " " pour sélectionner le poids du menu.
- 6) Appuyez le bouton " " pour lancer la cuisson.

Programmes	Catégories	Description
d01 (décongélation)**	Viandes, volailles et poissons	Si vous entendez un bip, le four micro-onde s'arrête. Tournez l'aliment et appuyez sur start/pause pour continuer la décongélation.
d02 (décongélation)**	Pain, gateaux et fruits	
P01**	Légumes	Légumes frais
P02**	Contorni	Pomme de terre
P03*	Contorni	Pomme de terre grillés Si vous entendez un bip, le four micro-onde s'arrête. Tournez l'aliment et appuyez sur start/pause pour continuer le programme.
P04	Volailles et poissons	Volailles entières et poissons entiers Si vous entendez un bip, le four micro-onde s'arrête. Tournez l'aliment et appuyez sur start/pause pour continuer le programme.
P05*	Boulangerie	Gateaux
P06*	Boulangerie	Tarte aux pommes
P07*	Boulangerie	Quiche
P08**	Rechauffage	Boissons/Soupes
P09**	Rechauffage	Plats
P10**	Rechauffage to	Sauce / Ragout
P11*	Confort	Aliments surgelés - Pizza
P12*	Confort	Frites aux fours Si vous entendez un bip, le four micro-onde s'arrête. Tournez l'aliment et appuyez sur start/pause pour continuer le programme
P13*	Confort	Aliments surgelés - Lasagne

- Les programmes avec une * ont un préchauffage. Durant celui-ci, le temps de cuisson est en pause et le symbole de préchauffage est allumé. Après le préchauffage, vous allez entendre une sonnerie et le symbole va s'enlever
- Les programmes avec ** utilise seulement le micro-onde.



14. Fonction préchauffage

La fonction préchauffage peut être activé après avoir sélectionné les fonctions Convection, Gril ventilé, convection et résistance de sol, MO et Convection, MO gril ventilé et MO gril et convection.



- 1) Appuyez la touche "  ". L'icône de préchauffage va apparaître sur le programmeur.
- 2) Appuyez la touche "  " pour commencer le préchauffage. Vous pouvez arrêter le préchauffage en ouvrant la porte du four ou en appuyant sur "  ".
- 3) Quand la température sélectionnée est atteinte, vous allez entendre 3 bips et l'icône de cuisson va apparaître.
- 4) Ouvrez la porte du four, mettez les aliments à l'intérieur du four et fermez la porte. Appuyez sur "  " pour démarrer la cuisson. L'icône de préchauffage se s'éteint.
Si vous n'appuyez "  ", le four reviendra sur l'écran de l'heure.

Note: le préchauffage fonctionne seulement si vous avez choisi un des modes requis. Pendant le préchauffage, la fonction micro-onde est éteinte.

15. Sécurité enfant



Verrouillage: en position de repos, appuyer en même temps sur "  " et "  |  ". Vous allez entendre un long bip une fois intervenu le réglage effectué.

L'indicateur suivant s'allume "  ".

Deverrouillage: en position de blocage, appuyez sur "  " et "  |  " pendant 3 secondes, vous allez entendre un long bip une fois le réglage effectué.

L'indicateur suivant s'éteint "  ".

16. Contrôle de l'éclairage et du plateau tournant

Pendant les modes micro-onde, gril et combiné, vous pouvez allumer l'éclairage et le plateau tournant en appuyant sur "  " et "  ".

Mode de cuisson	Mode par défaut	Mode modifié
Micro-onde	Le plateau tournant et l'éclairage fonctionnent	Le plateau tournant et l'éclairage ne fonctionnent pas
Gril	Le plateau tournant et l'éclairage fonctionnent	Le plateau tournant et l'éclairage ne fonctionnent pas
Combiné	Le plateau tournant et l'éclairage fonctionnent	Le plateau tournant et l'éclairage ne fonctionnent pas

17. Specifications

- (1) Pendant la sélection, s'il n'y a pas d'opérations la sélection est validée après 10 secondes. Exception du réglage de l'heure la première fois.
- (2) Pendant le programme de sélection, après l'ajustement pendant 3 secondes, il est confirmé après 3 secondes.
- (3) Quand le four est en état de sélection ou en pause, inclus les menus auto et décongélation, s'il n'y a pas d'opérations pendant 5 minutes, le four sera inactivé.
- (4) L'éclairage fonctionne toujours quand la porte est ouverte.
- (5) L'éclairage fonctionne toujours quand le four est en pause.
- (6) Il est nécessaire d'appuyer sur "  " pour continuer la cuisson si la porte est ouverte.

Résolutions des problèmes

Normale	
Interférence entre le micro-onde et la TV	Les réceptions radios et TV peuvent être interférées quand le micro-onde est en fonctionnement. C'est similaire aux interférences avec les petits appareils électriques comme les mixers, les aspirateurs... c'est normal.
L'éclairage est faible	Lors de faibles puissances du MO, la lumière du four peut être de basse intensité. C'est normal.
Vapeur accumulée sur la porte	Durant la cuisson, la vapeur peut sortir des aliments. La plupart sera évacuée par les aérations. Mais il est possible qu'une partie s'accumule sur la porte froide du four. C'est normal.
Le four est mis en fonctionnement sans aliments à l'intérieur.	C'est interdit de lancer l'appareil sans aliments à l'intérieur. C'est très dangereux.

Problèmes	Causes probables	Actions à mener
Le four ne veut pas démarrer	(1) Le câble d'alimentation n'est pas branché entièrement.	Débranchez puis rebranchez après 10 secondes.
	(2) Fusible défectueux	Changez le fusible (action menée par un technicien compétent)
	(3) Problème avec la prise	Testez la prise avec un autre appareil électrique.
Le four ne fait pas de chaleur	(4) La porte n'est pas fermée correctement.	Fermez la porte
Le plateau tournant fait du bruit quand le Mo est en fonctionnement	(5) Saletés accumulées sur les éléments intérieurs du four	Se référer à "maintenances des micro-ondes" pour nettoyer les parties sales.



Cet appareil est en conformité avec la directive européenne 2002/96/EC relative aux déchets d'équipements électriques et électroniques (WEEE). Le symbole sur le produit indique qu'il ne peut pas être traité comme déchet domestique. Au contraire il devrait être apporté au point de ramassage le plus proche pour le recyclage des équipements électriques et électroniques.